



Mi Universidad

Nombre del Alumno JESUS EMANUEL DIAZ MORALES

Nombre del tema MAPA CONCEPTAL DIBUJO DE REPRESENTACION

Parcial 2

Nombre de la Materia DIBUJO DE REPRESENTACION

Nombre del profesor MARIA FERNANDA

Nombre de la Licenciatura DISENO GRAFICO

Cuatrimestre I

Lugar y Fecha de elaboración

FUNDAMENTOS DE LA REPRESENTACION GRAFICA

CORTES

Secciones que nos permiten ver el interior de una estructura o objeto, son importantes para mostrar detalles no visibles del exterior

VERTICAL
Revela detalles en la altura del objeto

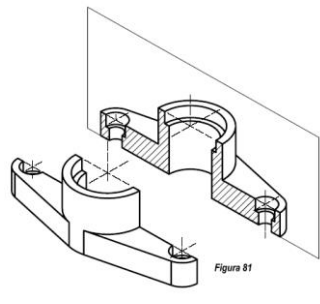

HORIZONTAL
Nos muestra una seccion a lo largo de un plano horizontal (util para estructuras en un solo nivel)

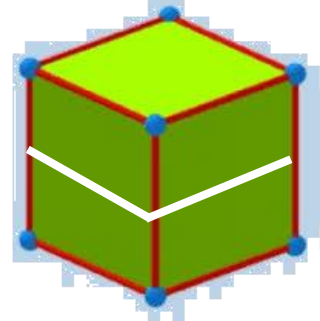

TRANSVERSAL
Permite ver la seccion transversal de un elemento como el interior de un tubo

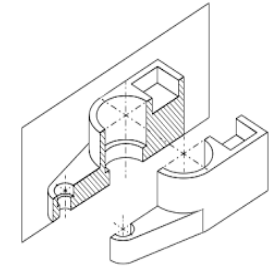

DISPOSICION DE PIEZAS

Se refiere a como se organizan y distribuyen los elementos dentro de un diseno, una Buena disposicion es muy importante para lograr un Buena armonia visual y funcional

ESCALA
Relacion entre dimensiones del objeto real y su representacion en el dibujo

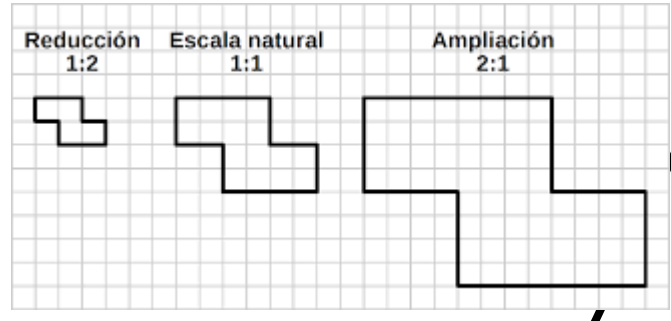

PROPORCION
Relacion del tamaño entre diferentes partes de un objeto

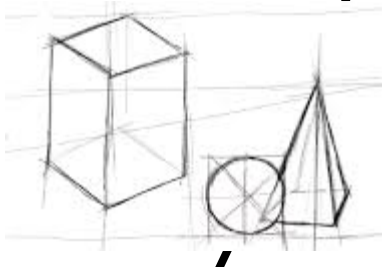

PERSPECTIVA
Tecnica que permite representar objetos tridimensionales en plano bidimensional

SISTEMA DIEDRICO

Sistema de representacion que nos permite representar objetos tridimensionales sobre una superficie bidimensional

- ELEMENTOS PRINCIPALES**
- **VISTA FRONTAL:** alzado y es la proyeccion del cuerpo
 - **VISTA SUPERIOR:** llamada planta, es la proyeccion del objeto sobre el plano horizontal PH
 - **VISTA LATERAL:** PERFIL

TRANSGRESIONES

Se refiere a las alteraciones o desviaciones de las normas convencionales de representacion

- EJEMPLO**
- Uso incorrecto de proyecciones
 - Mal uso de escalas o cotas
 - Representaciones confusas

