

Bauhaus

Bauhaus se llega a traducir como cosa de construcción, que fue fundada en Weimar en 1919, cuando Walter Gropius unió la Escuela Superior de artes plásticas con la de Artes y Oficios del gran ducado de Sajonia, Weimar Eisenach que había dirigido Henry Van de Velde entre los años 1908 y 1915.

Fue una institución antiacadémica, centro pedagógico y como también experimental de las artes, se puede considerar como la primera escuela de diseño del mundo, como aquella que funda las bases para el diseño moderno.

Desde la unificación alemana, la necesidad de ubicar al Nuevo Estado de la Nación en el mercado mundial generó una voluntad de embellecer y perfeccionar la calidad de los objetos industriales para mejorar la competitividad de los productos y bienes de consumo alemanes, principios que la escuela heredaría con su vinculación con el Deutsche Werkbund. La propuesta de la Bauhaus estaba dirigida expresamente a obtener estándares de diseño de la más alta calidad dentro de la producción masiva, y comprendía tanto al diseño de la comunicación visual y el diseño industrial como a la arquitectura.



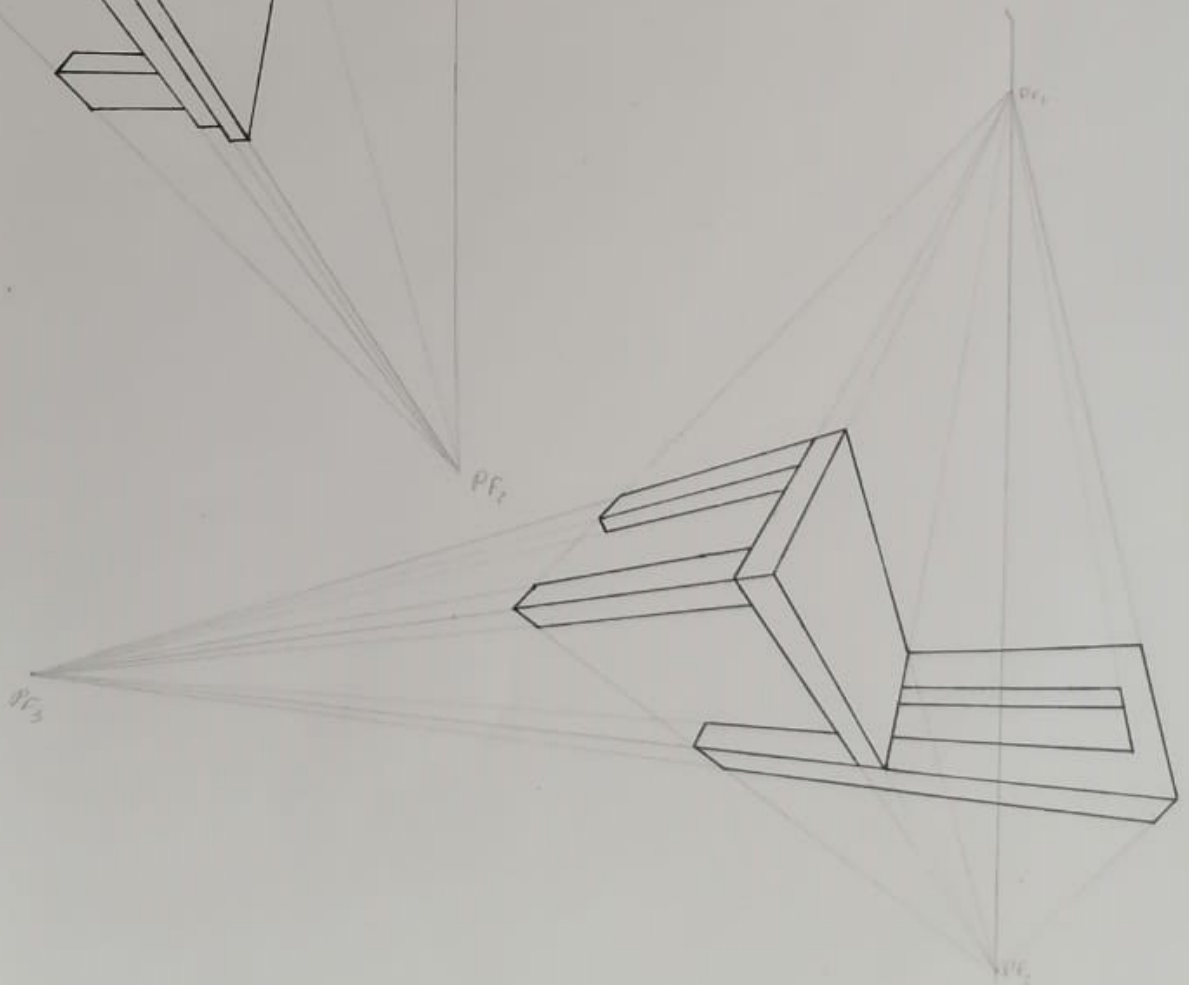
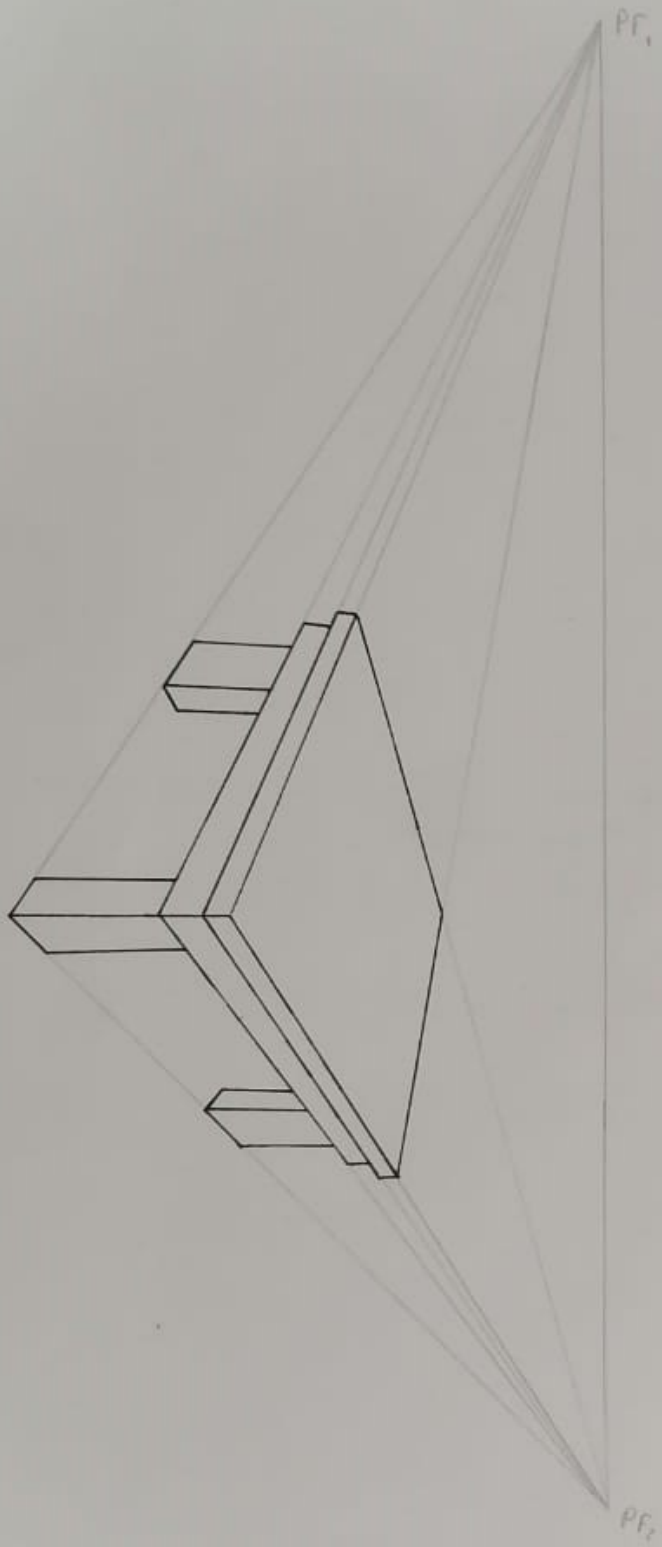

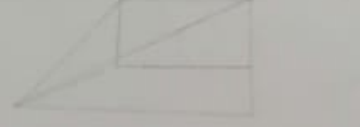

DE

