



**DOCENTE:** YESICA DARIANA SANCHEZ SANCHEZ

**MATERIA:** LUDOLOGIA

**TEMA:** CLASIFICACION DE LOS JUEGOS INFANTILES

**NOMBRE DEL TRABAJO:** CUADRO SINOPTICO

**ALUMNA:** VIVIANA HERNANDEZ SANTIZ

**LICENCIATURA:** CIENCIAS DE LA EDUCACIÓN

**GRADO:** 8° CUATRIMESTRE

**GRUPO:** "A"

## INTRODUCCION:

En este presente trabajo , se abordo lo que es la tema de clasificación de juegos infantiles donde nos dio de entender , que el juego siempre ha estado presente a lo largo de toda la historia de la humanidad donde los niños /as de todas las culturas y de todas las épocas han jugado , por lo que podemos afirmar que el juego es algo intrínseco a la naturaleza humana , asi como en las sociedades , pero hoy en dia se consideraba que el juego era improductivo , actualmente se sabe que el juego es algo mas que diversión , ya que el niño / as juega para descubrir sus posibilidades , descubrir el mundo y a la vez , ser descubierto por los demás , donde podamos aprender su entorno el juego es una de las actividades básicas en la inafancia que surge en forma natural para el desarrollo humano a nivel psicomotor intelectual etc.

## CONTENIDO TEMATICO

Presentación.....	1
Introducción.....	2
Tema.....	3
Clasificación de juegos infantiles.....	4
Conclusión.....	5

Clasificación de los juegos infantiles

Se basan en

- La capacidad que se desarrolla
- La intervención del adulto.
- El espacio físico.
- La dimensión social.
- El número de participantes.
- El material que se usa

Tipos de juegos según la capacidad que se desarrolla

Se clasifica en 4 juegos

1.-juego psicomotor

Expresa la relación entre los procesos psíquicos y motor.

2.-juego cognitivo

Desarrolla las capacidades intelectuales

3.-juego afectivo

Desarrollo en el grupo y favorece las relaciones sociales.

4.-juego social

Que implica, emociones, sentimientos, efecto y autoestima.

Principios y orientaciones metodológicas

SON

- Principio de aprendizaje significativa.
- Principio lúdica.
- Principio de actividad.
- Principio vivencial.
- Principio de globalización.
- Principio de creatividad.

Orientaciones metodológicas

Se clasifica en seis etapas

son

Atención individualizada

El material

El ambiente escolar

Agrupamiento

Organización de espacio

La comunicación con familia

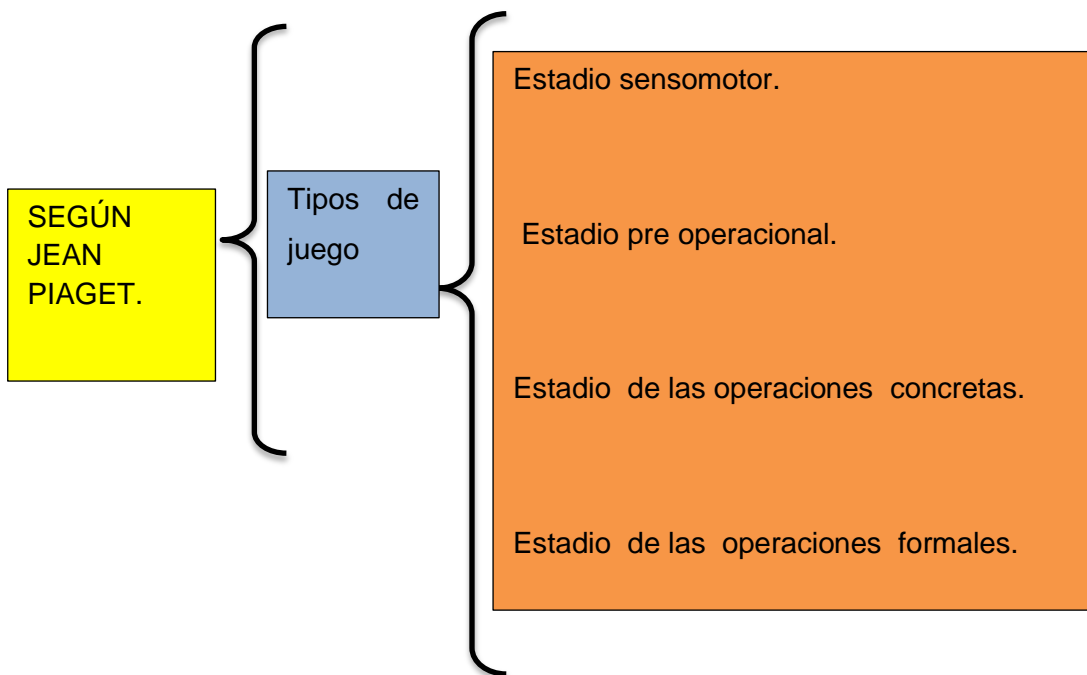
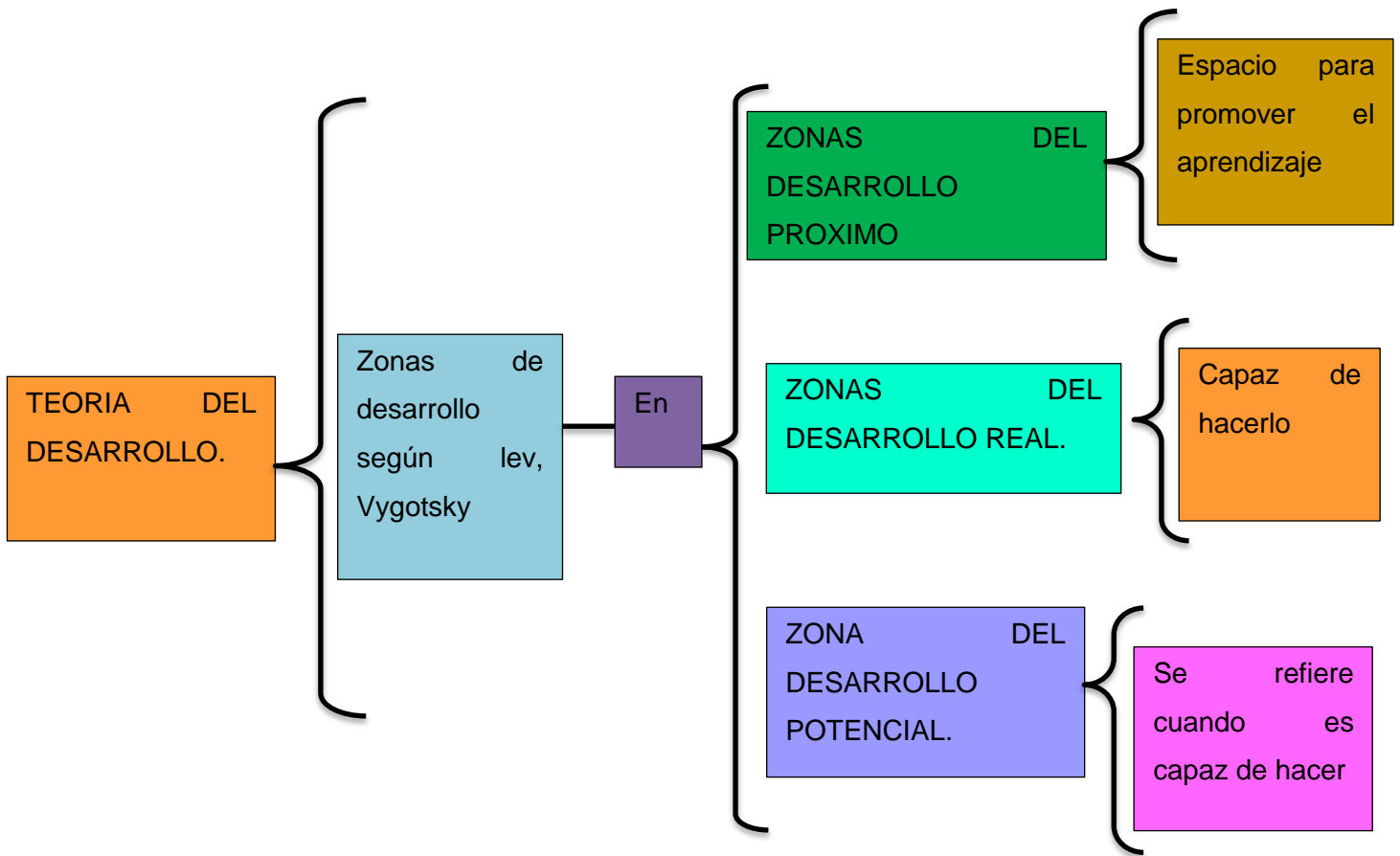

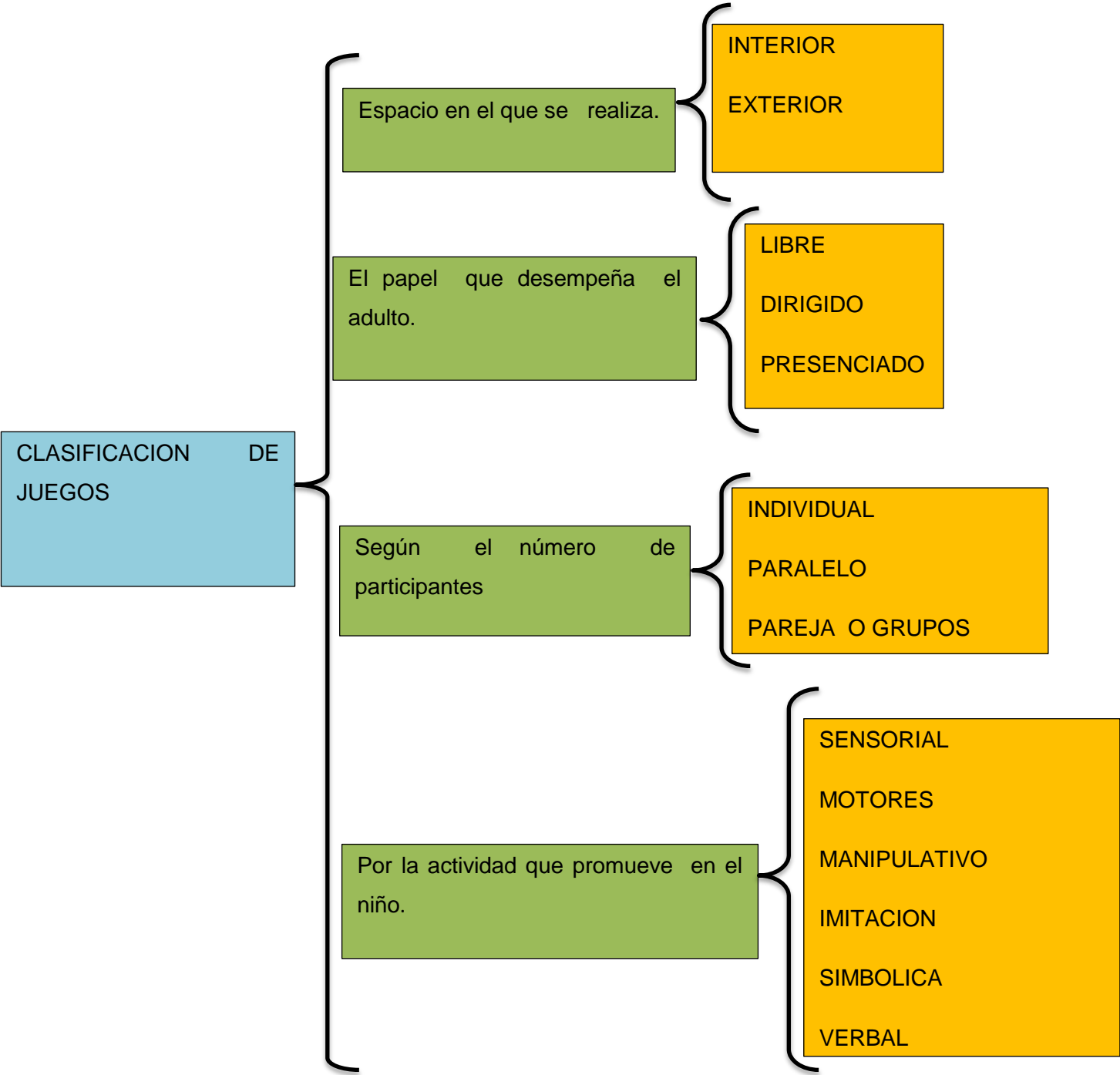

**CONCLUSION**

Al finalizar este trabajo realizado , por medio de cuadro sinóptico , donde entendí sus grandes importancias del juego , ya que el juego es el lenguaje principal de los niños , de estos se comunican a través del juego por ese motivo , donde me llamo la atención de llevarlo a cabo sobre de esta tema realizado , donde el juego se estimula todos los sentidos y creando creatividad o imaginación , llevando acabo de este trabajo , donde nos definimos y cada una de sus importancias .

