

# UNIVERSIDAD DEL SURESTE

LOCALIZACIÓN

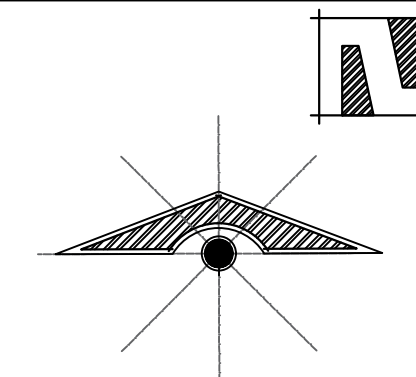

## SIMBOLOGÍA

- CASA
- MERCADO MUNICIPAL
- SALON DE ACTOS MULTIPLES
- PREESCOLAR
- UNIDAD ADMIMISTRATIVA
- TERRENO BALDIO

## SELLOS

## DATOS DE LA OBRA

SUPERFICIE DEL TERRENO: .....  
 SUPERFICIE CONSTRUIDA  
 PRIMER NIVEL: .....  
 SEGUNDO NIVEL: ..... M<sup>2</sup>  
 SEGUNDO NIVEL: ..... M<sup>2</sup>  
 SUPERFICIE TOTAL CONSTRUIDA:..... M<sup>2</sup>

## PROYECTO:

CROQUIS ARQUITECTÓNICO

## DIRECCIÓN:

## PROPIETARIO:

PROYECTÓ

## NOMBRE DEL PLANO:

## D.R.O:

ARQ. LUIS FERNANDO CALVO JIMÉNEZ

## FIRMA:

## ESCALA:

1:700

## ACOTACIÓN:

METROS

CLAVE

A-1

## PLANO:

01 / 01

## FECHA:

04 / AGOSTO / 2021

