

LICENCIATURA EN ARQUITECTURA

“Diseño arquitectónico III”

Conceptualización y plantas arquitectónicas

Presenta:

KARLA JUDITH ESCOBAR RODRIGUEZ

Profesor:

ARQUITECTO. Víctor Manuel Santiago Guillen

CONCEPTO ARQUITECTONICO

Para la realización de este proyecto, decidimos basarnos en una pintura suprematista

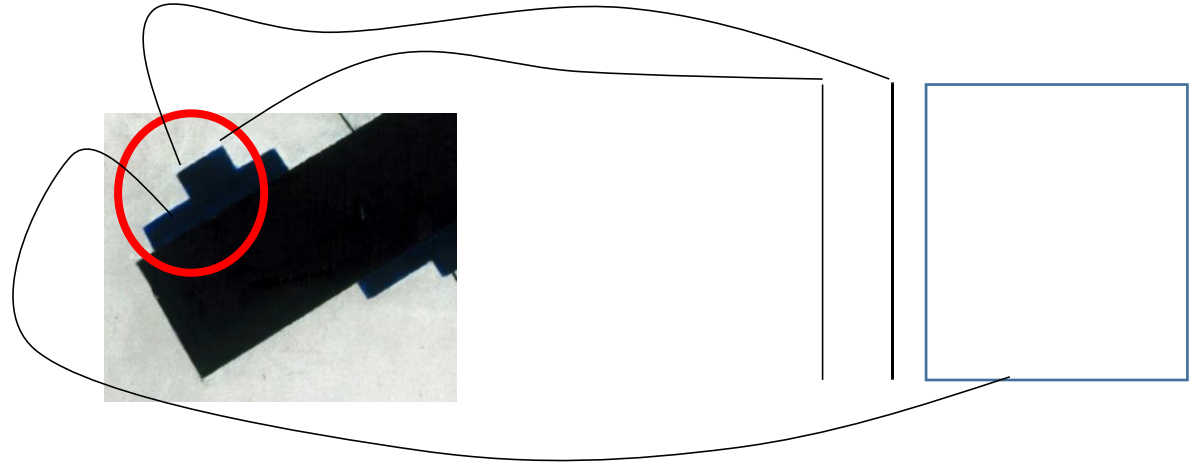

De la cual solo tomamos esa referencia

Reinterpretándolo de la siguiente manera

Y a partir de ello, reinterpretar la fachada del proyecto



Para finalmente poder obtener la fachada principal del proyecto



LOCALIZACIÓN

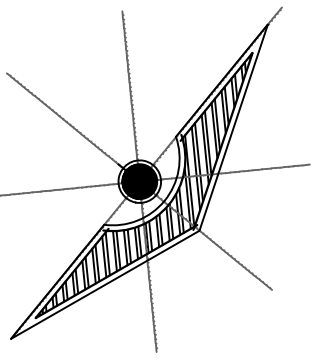

SIMBOLOGÍA

SELLOS

DATOS DE LA OBRA

SUPERFICIE DEL TERRENO: 54 M²
 SUPERFICIE CONSTRUIDA
 PRIMER NIVEL: 54 M²
 SEGUNDO NIVEL: 54 M²
 SUPERFICIE TOTAL CONSTRUIDA:.... 108 M²

PROYECTO:
 DESPACHO

DIRECCIÓN:
 9A. AVENIDA PONIENTE SUR

PROPIETARIO:

PROYECTÓ

NOMBRE DEL PLANO:
 PLANTAS ARQUITECTÓNICA

ALUMNA:
 KARLA JUDITH ESCOBAR RODRÍGUEZ

FIRMA: **ESCALA:**
 1:100
ACOTACIÓN:
 METROS

CLAVE

PLANO:
 A-1 01/03

FECHA:
 09 / ABRIL / 2021

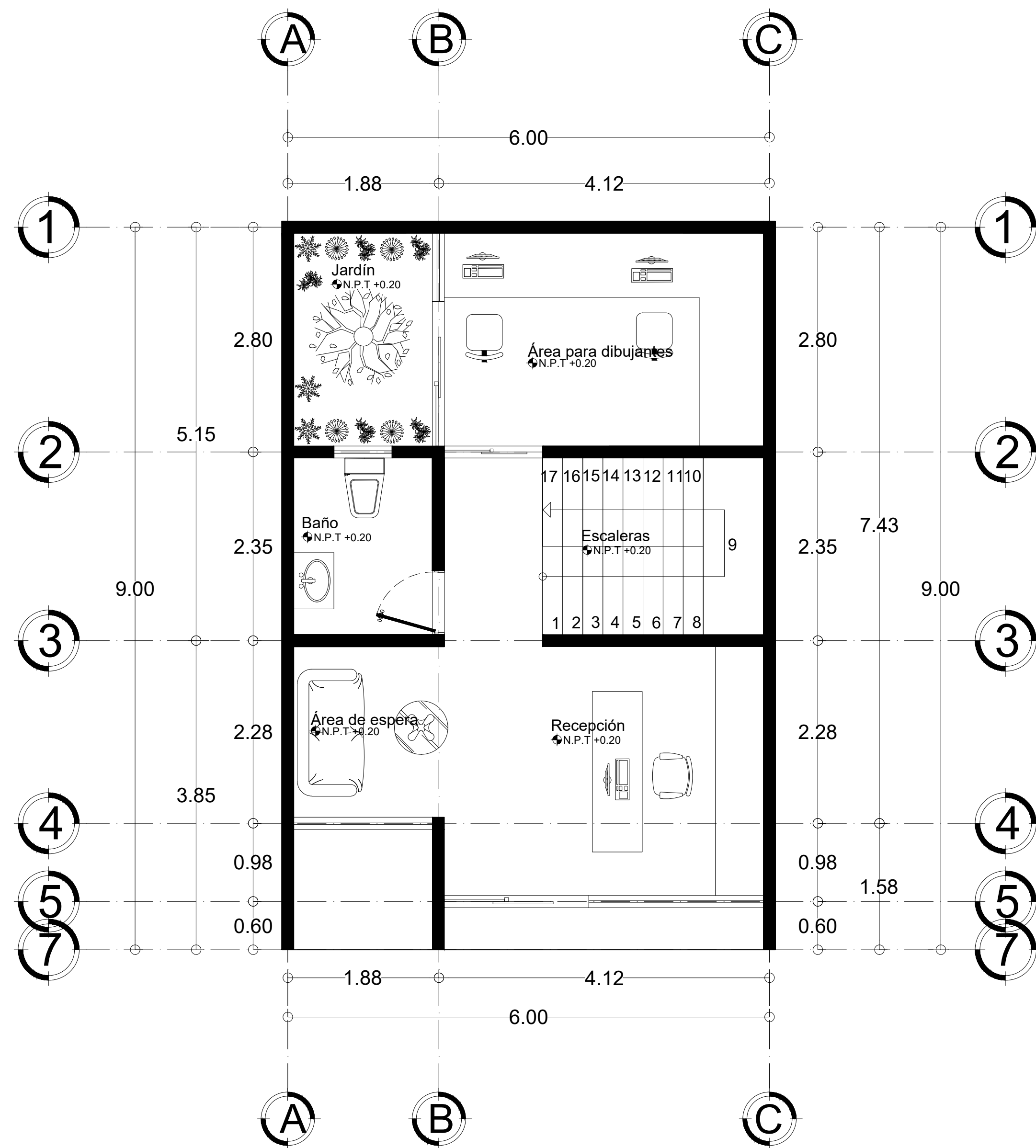
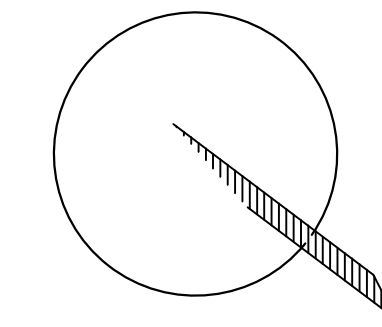

PLANTA ARQUITECTÓNICA

ESC: 1:100

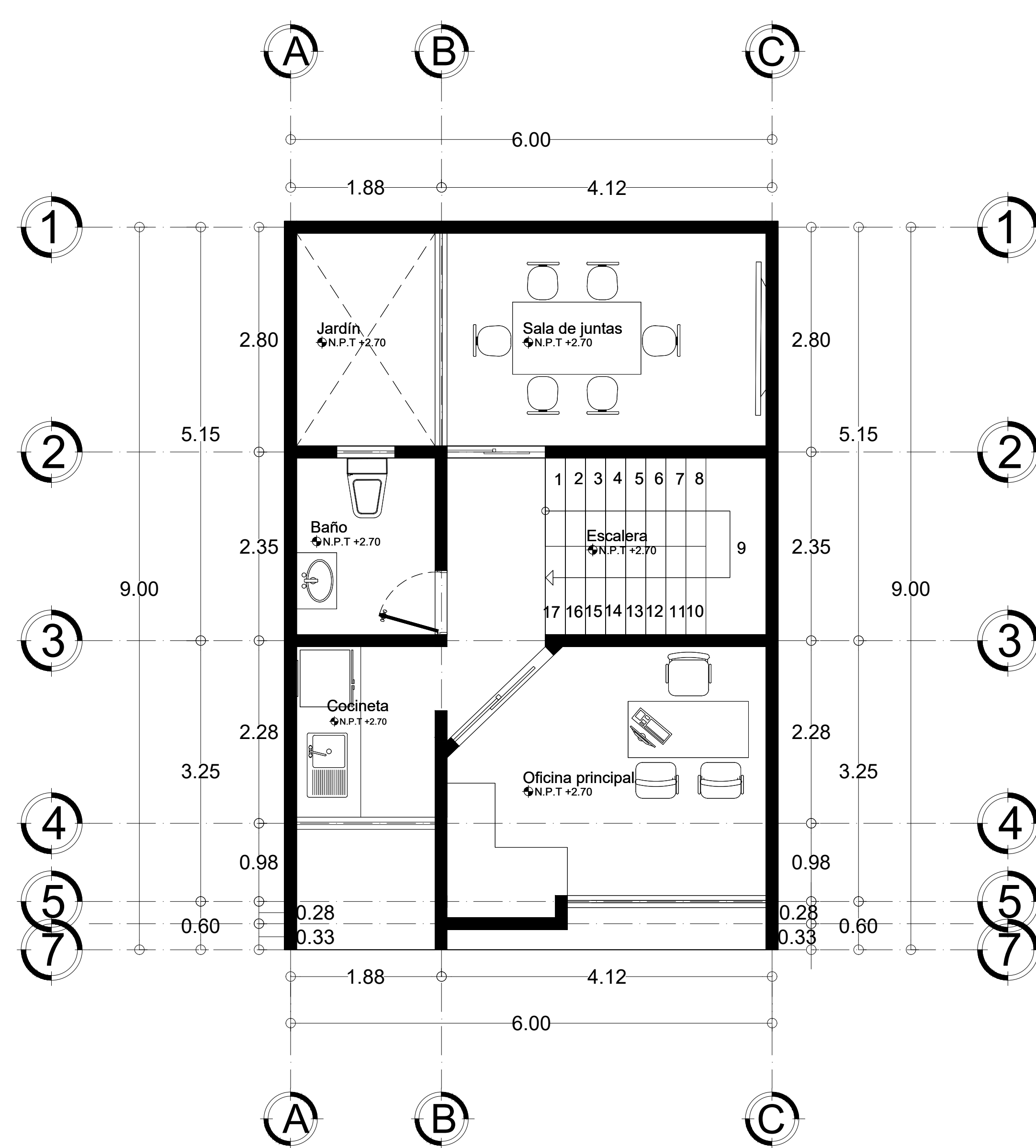

SEGUNDA PLANTA

ESC: 1:100

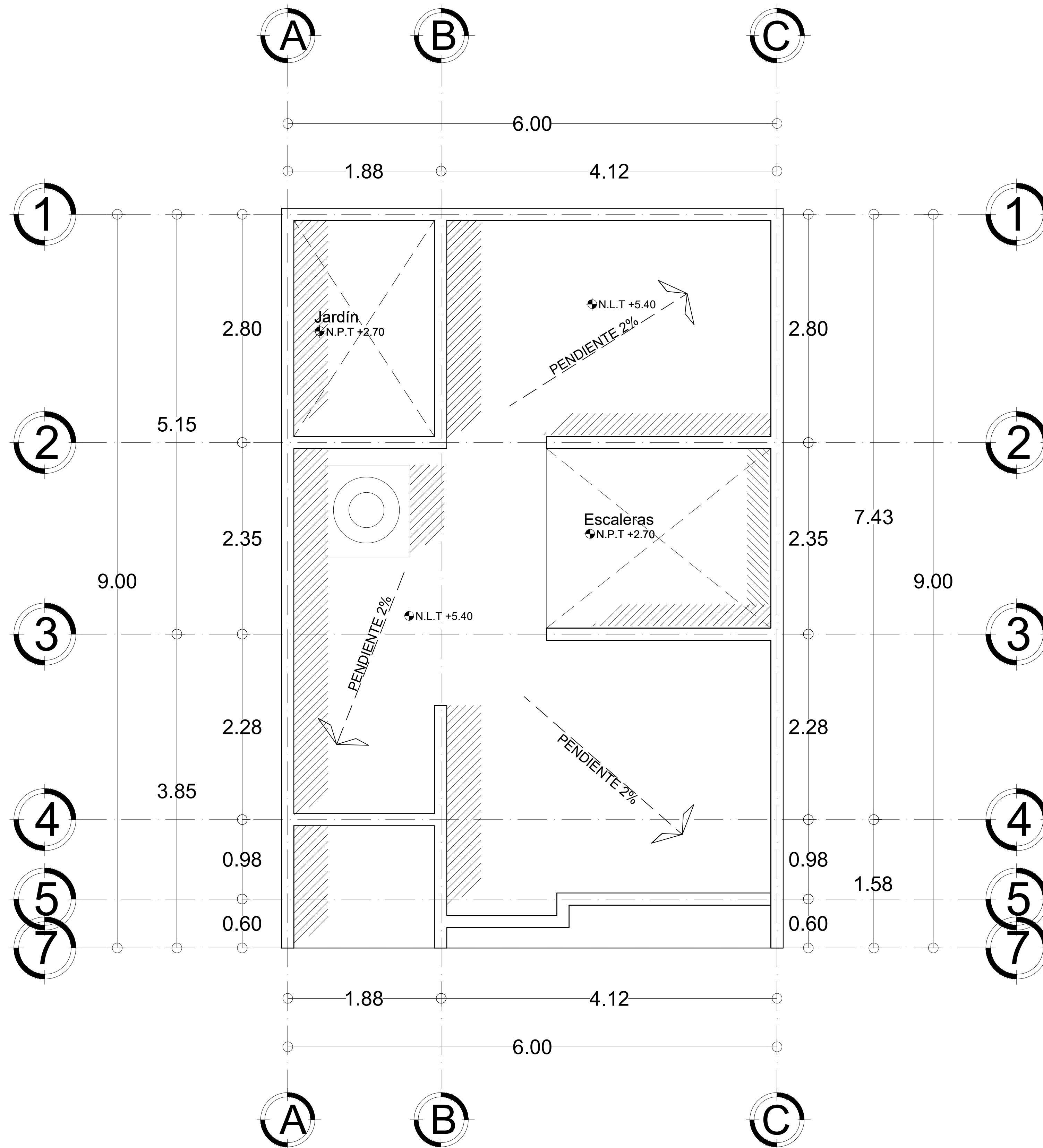
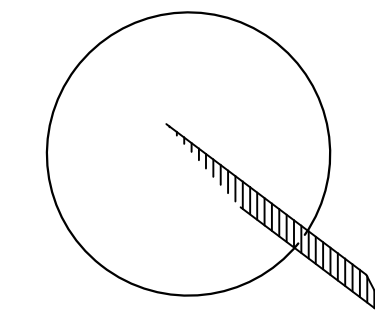

PLANTA DE CONJUNTO

ESC: 1:100

LOCALIZACIÓN

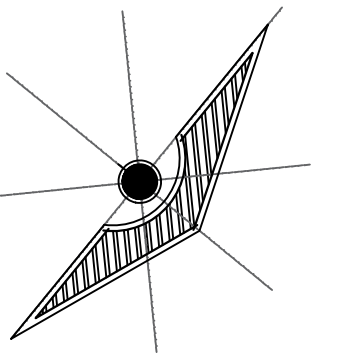

SIMBOLOGÍA

SELLOS

DATOS DE LA OBRA

SUPERFICIE DEL TERRENO: 54 M²
 SUPERFICIE CONSTRUIDA
 PRIMER NIVEL: 54 M²
 SEGUNDO NIVEL: 54 M²
 SUPERFICIE TOTAL CONSTRUIDA:.... 108 M²

PROYECTO:
DESPACHO

DIRECCIÓN:
9A. AVENIDA PONIENTE SUR

PROPIETARIO:

PROYECTÓ

NOMBRE DEL PLANO:
PLANTAS DE CONJUNTO

ALUMNA:
KARLA JUDITH ESCOBAR RODRÍGUEZ

FIRMA: **ESCALA:** 1:100
ACOTACIÓN: METROS

CLAVE

PLANO:
A-1 01/03

FECHA:
09 / ABRIL / 2021