

# UNIVERSIDAD DEL SURESTE

LOCALIZACIÓN

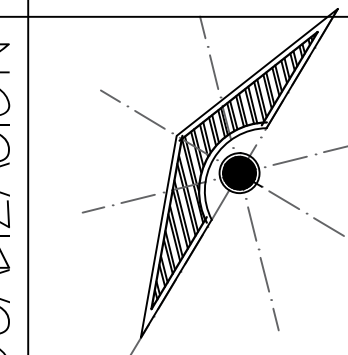

## SIMBOLOGÍA

- PUERTAS
- MARCAS DE PIE
- VENTANAS

**ALUMNA**  
**OLGA KARINA AYENDAÑO DOMÍNGUEZ**

## DATOS DE LA OBRA

SUPERFICIE DEL TERRENO: ..... 3,900 M<sup>2</sup>  
 SUPERFICIE CONSTRUIDA  
 PRIMER NIVEL: ..... 1,814.9065 M<sup>2</sup>  
 SUPERFICIE TOTAL CONSTRUIDA:..... 1,814.9065 M<sup>2</sup>

**PROYECTO:**  
 AGENCIA DE AUTOS

**DIRECCIÓN:**

**ARQUITECTO :** VÍCTOR MANUEL SANTIAGO GUILIÉN

PROYECTÓ

AGENCIA DE AUTOS  
 MARCA KIA

**NOMBRE DEL PLANO:**  
 PLANTA ARQUITECTÓNICA

**D.R.O.:**  
 AVE. CENTRAL No. 24

<b>FIRMA:</b>	<b>ESCALA:</b> 1:50
	<b>ACOTACIÓN:</b> METROS

CLAVE

**A-1**      **PLANO:**  
 01/01

**FECHA:** 24/ JUNIO / 2020